

THJ

TYRE SIZE:50~150 mm



THJ-150 RBB



THJ-150 RBB-S

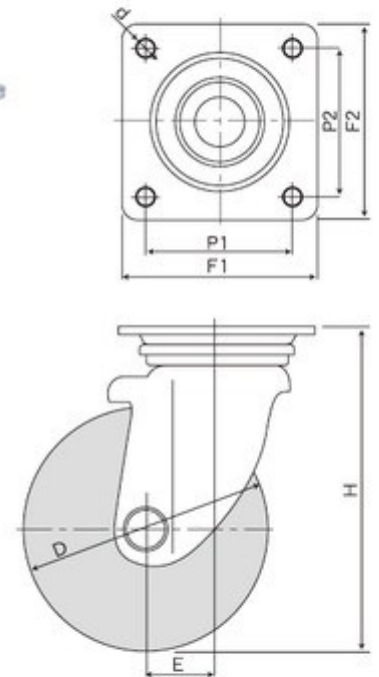

単位:mm

車輪径 D	型 式	車 輪 W	ベアリング	スッパ	許容荷重	取付高 H	取付ピッチ P1×P2	プレート寸法 F1×F2	偏心 E	取付穴径 d	軸径
50	THJ-50 RWB	ゴム	○	—	100kg	72	50×50	65×65	25	6.5	10
	THJ-50 UWB	ウレタン	○		120kg						
	THJ-50 NWB	強化ナイロン	○		170kg						
65	THJ-65 RBB	ゴム	○	—	170kg	92	71×71	90×90	30	10.5	12
	THJ-65 UBB	ウレタン	○		200kg						
	THJ-65 NBB	強化ナイロン	○		300kg						
75	THJ-75 RBB	ゴム	○	—	200kg	105	71×71	90×90	32	10.5	12
	THJ-75 UBB	ウレタン	○		250kg						
	THJ-75 NBB	強化ナイロン	○		400kg						
100	THJ-100 RBB	ゴム	○	S	200kg	144	80×80	108×108	35	11.0	12
	THJ-100 UBB	ウレタン	○		300kg						
	THJ-100 MCB	MCナイロン	○		450kg						
130	THJ-130 RBB	ゴム	○	S	250kg	177	80×80	108×108	40	11.0	20
	THJ-130 UBB	ウレタン	○		500kg						
	THJ-130 MCB	MCナイロン	○		550kg						
150	THJ-150 RBB	ゴム	○	S	300kg	198	90×90	120×120	45	11.0	20
	THJ-150 UBB	ウレタン	○		550kg						
	THJ-150 MCB	MCナイロン	○		600kg						

THK

TYRE SIZE: 50~150 mm



THK-150 RBB

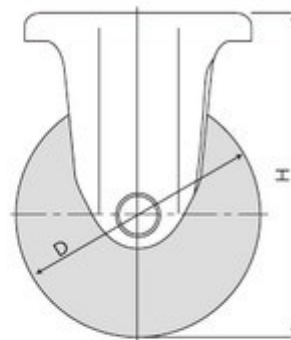
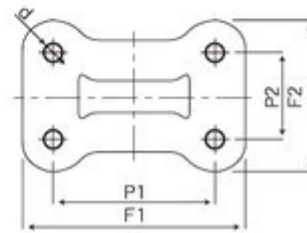

単位:mm

車輪径 D	型 式	車 輪 W	ベアリング	許容荷重	取付高 H	取付ピッチ P1×P2	プレート寸法 F1×F2	取付穴径 d	軸径
50	THK-50 RWB	ゴム	○	100kg	72	66×36	82×52	6.5	10
	THK-50 UWB	ウレタン	○	120kg					
	THK-50 NWB	強化ナイロン	○	170kg					
65	THK-65 RBB	ゴム	○	170kg	92	91×47	113×80	10.5	12
	THK-65 UBB	ウレタン	○	200kg					
	THK-65 NBB	強化ナイロン	○	300kg					
75	THK-75 RBB	ゴム	○	200kg	105	103×52	125×80	10.5	12
	THK-75 UBB	ウレタン	○	250kg					
	THK-75 NBB	強化ナイロン	○	400kg					
100	THK-100 RBB	ゴム	○	200kg	144	103×52	139×88	11.0	12
	THK-100 UBB	ウレタン	○	300kg					
	THK-100 MCB	MCナイロン	○	450kg					
130	THK-130 RBB	ゴム	○	250kg	177	100×56	140×96	11.0	20
	THK-130 UBB	ウレタン	○	500kg					
	THK-130 MCB	MCナイロン	○	550kg					
150	THK-150 RBB	ゴム	○	300kg	198	100×56	140×96	11.0	20
	THK-150 UBB	ウレタン	○	550kg					
	THK-150 MCB	MCナイロン	○	600kg					